

uThrone

OS-8201 Operation Manual



1) English

2) Simplified Chinese 简体中文

3) Traditional Chinese 繁體中文

OS-8201 uThrone

Thank you for purchasing the OSIM uThrone. Please read the operation manual thoroughly for the correct methods of usage and take special notice of the safety section before you start.

This manual should be kept on hand for easy reference. It is your guide to a safe and efficient operation.

Contents	Safety	2
	Names of parts and functions	5
	Preparation before use	7
	Operation	10
	Product care and storage	14
	Troubleshooting	15
	Specifications	17

IMPORTANT SAFETY INSTRUCTIONS

When using the product, please take special notice of the following basic precautions:

Read all instructions before using the product:

DANGER – To reduce the risk of electric shock:

Always unplug this product from the electrical outlet immediately after use and before cleaning.

WARNING – To reduce the risk of burns, fire, electric shock, or injury to persons:

- 1) The product should never be left unattended when plugged in. Unplug from electrical outlet when it is not in use, and before putting on or taking off parts.
- 2) Use this product only for its intended use as described in this manual. Do not use attachments not recommended by the manufacturer.
- 3) Never operate the product if it has a damaged cord or plug, a malfunction, or it is dropped into the water. Return the product to OSIM Service Center for examination and repair.
- 4) Do not carry this product by the power cord or use the power cord as a handle.
- 5) Keep the product power cord away from heated surfaces.
- 6) Do not drop or insert any objects into any openings of the product.
- 7) Do not use this product outdoors.
- 8) Do not operate where aerosol (spray) products are being used or where oxygen is being administered.
- 9) To disconnect, turn off all controls and remove the power plug from the electrical outlet.
- 10) Do not stand on or in the product. Use only while seated.
- 11) Children should be supervised to ensure that they do not play with the product.
- 12) This product can be used by children aged from 8 years and above and persons with reduced physical, sensory or mental capabilities or lack of experience and knowledge if they have been given supervision or instruction concerning use of the appliance in a safe way and understand the hazards involved.
- 13) Cleaning and user maintenance of the product shall not be made by children.
- 14) The product is only to be used with the power adaptor provided.

SAVE THESE INSTRUCTIONS

This product is intended for household use only

Safety

Usage environment

- Do not operate the product in environments with high temperature and/or high humid.
- Do not operate the product in a dusty environment.
- Do not expose the product to heaters, stoves or direct sunlight.
- Place and use the product on an even non-slip floor.
- This product is **not for commercial purposes**.

Safety precautions

- Remove all accessories from body before use.
- Do not use the product when the upholstery or seat is removed or with internal component exposed. This may cause injury or malfunction.
- Do not rest or place heavy objects on the product as this may result in malfunction or damage to it.
- To prevent accidental injury, do not allow children and pets to play near the product, especially under the back of the chair, under the seat.
- Remove power plug from the electrical outlet immediately should liquid be accidentally spilled onto the product as this may result in electric shock.
- Users must not attempt to disassemble or repair the chair. All repairs or replacement of parts must only be done at OSIM's Service Center or by an authorized service agent.
- Power cord must be unobstructed at all times, i.e. not twisted, not wind around the product and do not place anything heavy object on it.
- Do not use the product if the electrical outlet is loose.
- When disconnecting the power plug, pull it out by holding the plug, not the cord.
- Do not use the product in the event of a power failure. Injury may occur when power is restored unexpectedly.
- Wait for at least an hour after meal before using the product.
- Recommended to keep massage sessions to 30 minutes a day.
- Wear suitable clothing, do not massage with bare skin.
- Do not use the product when your body is wet or operate with wet hands.
- Do not place your hands or feet along the path of the moving mechanism during use as this may cause injury.
- Do not use the product if you are not feeling well or under the influence of alcohol.
- This product is not intended for self-diagnosis or self-treatment of conditions that should be managed by a qualified health care provider.
- Stop using immediately and consult your health care provider should you experience discomfort or any abnormal or severe pain.
- If you are under any medication or have (but not limited to) any of the below medical conditions, please consult your health care provider first before use.
 - a) Heart Disease
 - b) High or Low Blood Pressure
 - c) Pregnant or menstruating
 - d) Medical implants
 - e) Recently underwent surgical operations
 - f) With any bone fractures
 - g) Motion sickness or anxiety attacks

Safety

Grounding Instructions (For Canada / USA)

This product must be grounded. If it should malfunction or break down, grounding provides a path of least resistance for the electric current to reduce the risk of electric shock. This product is equipped with a cord with an equipment-grounding conductor and a grounding plug. The plug must be plugged into an appropriate outlet that is properly installed and grounded in accordance with all local codes and ordinances.

DANGER - Improper connection of the equipment-grounding conductor can result in a risk of electric shock. Check with a qualified electrician or service technician if you are in doubt as to whether the product is properly grounded. Do not modify the plug provided with the product - if it will not fit the outlet, have a proper outlet installed by a qualified electrician.

This product is for use on a nominal 120V circuit and has a grounding plug that looks like plug illustrated below. Make sure that the product is connected to an outlet having the same configuration as plug. No adaptor should be used with this product.

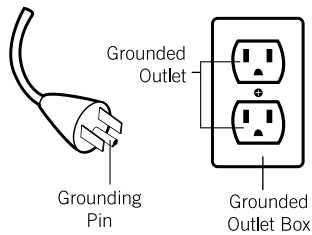

Names of parts and functions

Main unit

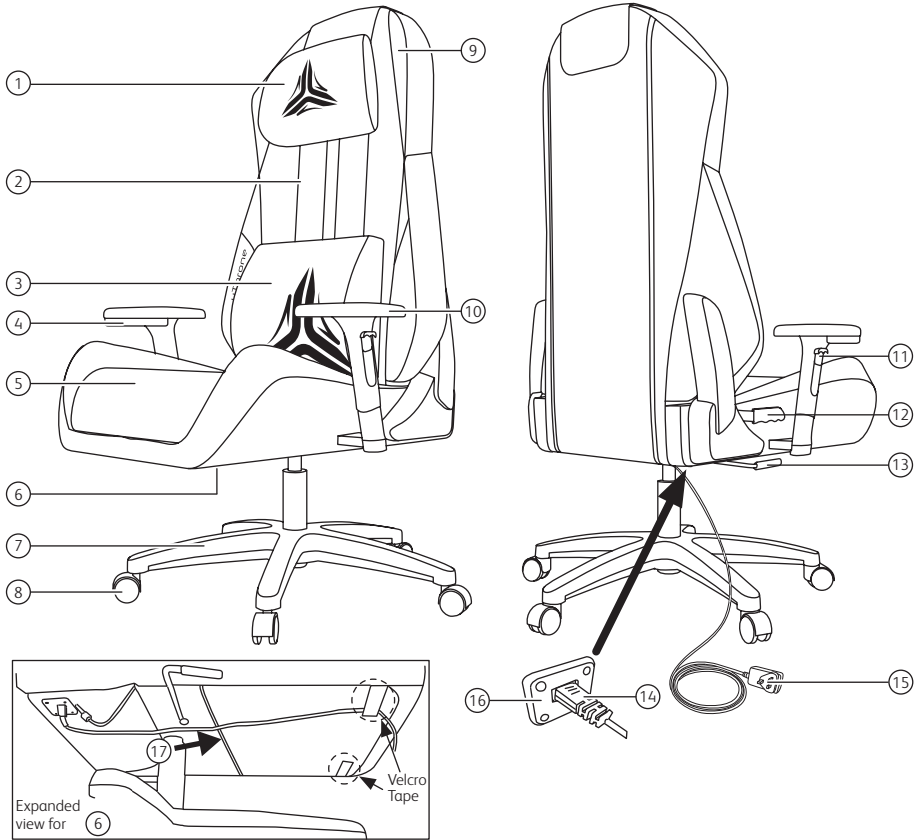

*Product images are for illustrative purposes only and are not drawn to scale.

1. Headrest pillow
2. Backrest
3. Backrest cushion
4. Control panel with sliding cover
5. Seat
6. Cable holding strap (under the seat)
7. Wheel stand
8. Castor wheel
9. Speakers (Bluetooth music stream)#

10. Armrest
11. Armrest height locking latch
12. Backrest angle locking lever
13. Seat height locking lever
14. Adaptor jack
15. Power adaptor*
16. Power socket
17. Pocket for adaptor storage

* Power adaptor plug will vary according to country
 # Search and connect to BT (ID: OSIM-xxxxxxx)

Names of parts and functions

Control Panel

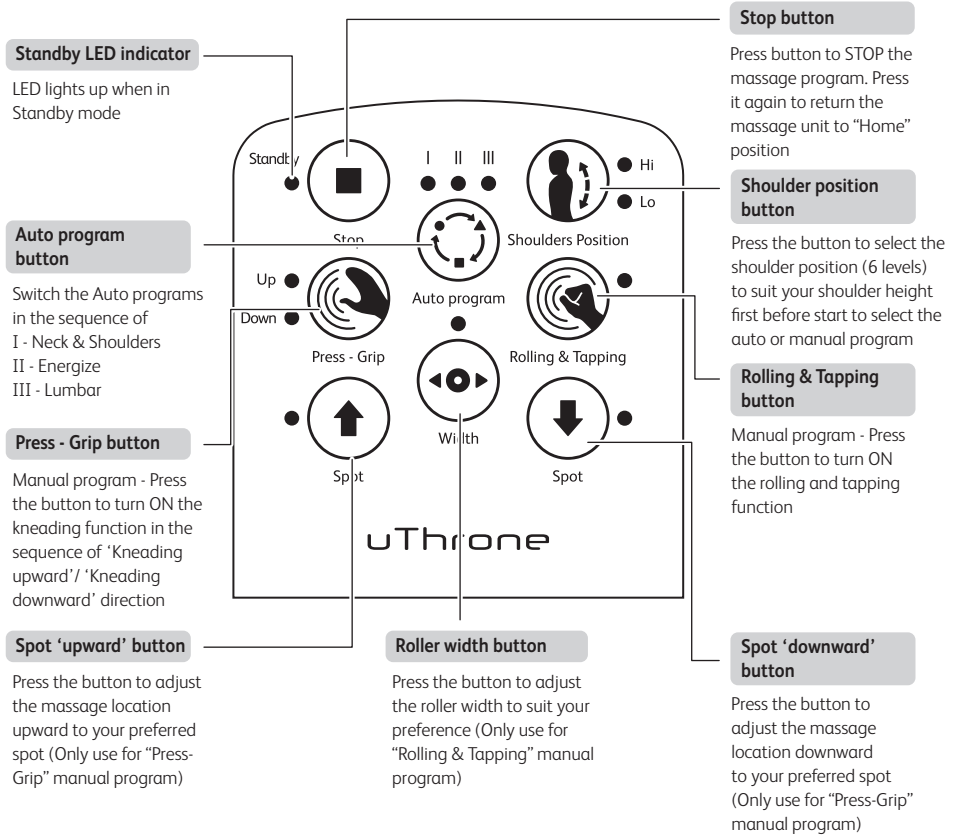

Caution

- Do not sit, step or place heavy objects on the control panel.
- Do not exert excessive force on the control panel.
- Do not operate the control panel with wet hands.
- Do not operate the control panel using sharp-edged or hard objects. It may result in damage.

Preparation before use

Setting up the product

- Unpack the carton and assemble the items accordingly to the provided instruction sheet.
- Before use, ensure that the backrest is raised fully to its upright position.

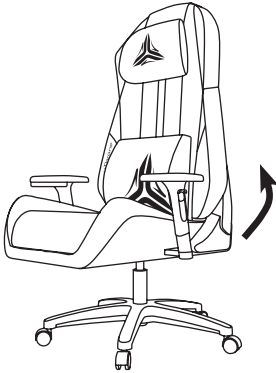

Placing the backrest cushion

- Place the backrest cushion on top of the seat as shown.



Placing the headrest pillow

- Place the headrest pillow on top of the backrest and insert its flap through the strap as shown

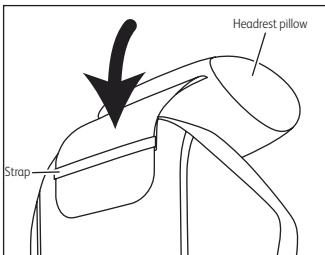

Positioning the product

- Ensure a space allowance of at least 70cm behind the product to prevent obstruction when it reclines.

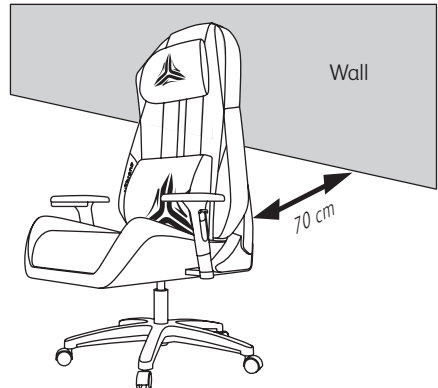

Preparation before use

To switch on the power

- Route the adaptor jack through the cable holding strap under the seat and connect it into the power socket.
- Connect the power adaptor to the electrical outlet.
- Turn on / off the chair by switching the main power of the electrical outlet

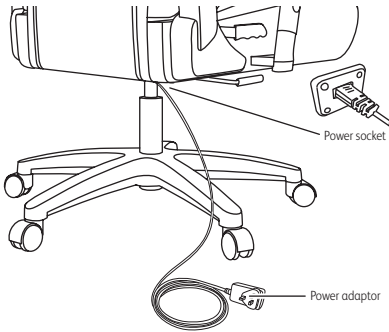

Caution

- Ensure the power cord is not placed under the chair.
- Beware that the power cord might get entangle or routed on the chair base over the time. Check and release power cord to prevent power trip.
- Ensure all switches are turned 'OFF' (including the main switch) before connecting the power adaptor to an electrical outlet.

Moving the chair

The chair is fitted with casters for easy manoeuvring over a short distance.

- Raise the backrest fully to its upright position and lower the seat's height.
- Switch OFF the main power and disconnect the power adaptor.
- Push the chair carefully (shown below) to the desired location.

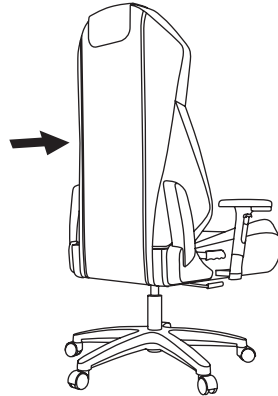

Note

- As the chair is fitted with casters, please do not move the chair during operation to avoid a power trip.
- Do not move the chair with someone on it as this might tip over the chair and cause an accident and injury.

Preparation before use

Backrest angle adjustment

- Pull up the backrest angle locking lever as shown.
- Lean your upper body backwards to your preferred recline angle.
- Release the lever to lock the selected position.

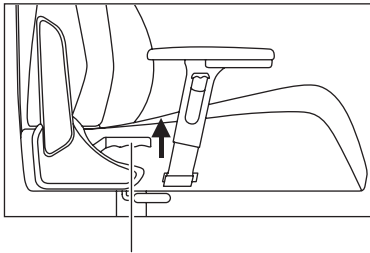

Backrest angle locking lever

Armrest height adjustment

- Pull up the armrest height locking latch as shown.
- Slide the armrest upwards or downwards to your preference height.
- Release the latch to lock the selected position.

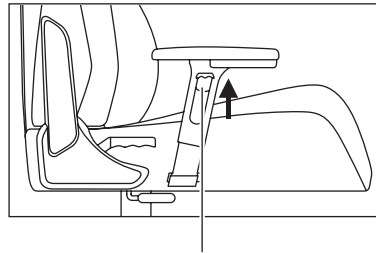

Armrest height locking latch

Seat height adjustment

- Pull up the seat height locking lever as shown.
- Lift up your lower body or use body weight to adjust to your preferred sitting height.
- Release the lever to lock the selected position.

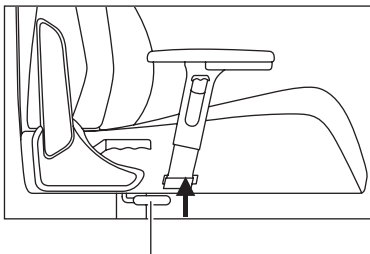

Seat height locking lever

Caution

- Ensure that the backrest is at its most upright position before sitting on the chair and reclining to your preferred position.
- Do not place fingers or objects in the gap between the headrest, backrest and seat during adjustment.
- Ensure that there is no obstruction when adjusting the angle / height of the backrest and seat.
- Do not stand or squat on the chair. Any misuse of chair may cause chair to tilt and can result in injury.
- Ensure chair is properly assembled using the provided assembly guide. Any missing components or improper assembly may cause chair to be unstable and can result in injury.

Operation

Auto Program Operation

- Turn on the power.
- Press any function key, the massage mechanism will moving upward from its home position (bottom of the backrest) to user shoulder position.
- Press the “Shoulder Position” button to adjust to user preference shoulder position. There are 6 levels of shoulder position. Ideal shoulder position is to place the bottom of the top roller just touching your top shoulder surface. By default, the roller will move to the lowest shoulder position. Just press the button once to move the roller to the next higher position and so on if feel the roller position is too low.
- Once confirm the shoulder position. Press “Auto Program” button to start the auto program.
- User can switch the type of auto program between “I / II / III” by just pressing the same “Auto Program” button.
- Total massage duration is 15 mins.
- Press the “Stop” button to end the massage operation. Press the “Stop” button again to return the massage mechanism back to home position.

Note

- Under auto program operation, the “Width”; “Spot (Up)”; “Spot (Down)” will not be able to operate.
- User can just press the “Knead” or “Roll & Tap” button to switch to manual program.

Operation

Manual Program Operation

- Turn on the power.
- Press any function key, the massage mechanism will moving upward from its home position to user shoulder position.
- Press the “Shoulder Position” button to adjust to user preference shoulder position. There are 6 levels of shoulder position. Ideal shoulder position is to place the bottom of the top roller just touching your top shoulder surface. By default, the roller will move to the lowest shoulder position. Just press the button once to move the roller to the next higher position and so on if feel the roller position is too low.
- For “Roll & Tap” massage function :
 - Press “Width” button to adjust your preference roller width to massage. The width of the massage roller will move from narrow to wide then wide to narrow.
 - Press “Roll & Tap” button to start the rolling and tapping massage function. The massage mechanism will move from upper body towards lower body and then go back to upper body and vice versa
- For “Knead” massage function :
 - Press “Knead” button to start the kneading massage.
 - User can select their preference kneading motion (Upward or Downward) by just toggling the same button.
 - User can also further select their preference kneading location between their upper and lower back by just pressing the “Spot (Up)” or “Spot (down)” buttons.

- Both “Roll & Tap” and “Kneading” massage function can operate at the same time by just pressing the respective button.
- Total massage duration is 15 mins.
- Press the “Stop” button to end the massage operation. Press the “Stop” button again to return the massage mechanism back to home position.

Note

- Under manual program operation, “Spot (Up)” and “Spot (Down)” buttons are not applicable for “Tap & Roll” function. And “Width” button is not applicable for “Knead” massage function.

Operation

Function Operation Table

Buttons	Shoulder Position	Width	Spot (Up)	Spot (Down)	Stop
Auto Programs	OK	-	-	-	OK
Manual Program					
Roll & Tap	OK	OK	-	-	OK
Knead (Up / Down)	OK	-	OK	OK	OK

Operation

Pairing of Bluetooth function

- Turn on the product power
- Turn on the Bluetooth function on your mobile device by accessing the Bluetooth Setting Screen.
- Mobile device will show a list of available items pending for pairing.
- Select the item indicate "OSIM-xxxxxxx" to start pairing.
- Speaker will acknowledge with a "Peep" sound once pairing is successful.
- User now can start playing their music through Bluetooth function on the product speaker.
- Turn off your mobile device Bluetooth function if not in used. The speaker will also acknowledge with a "Peep" sound when disconnect the pairing.

Product care and storage

Chair placement and storage

Environmental factors can strongly affect the product physically and mechanically. Do not expose the product to direct sunlight or in places with extreme heat or air-conditioning vents. These can cause the upholstery to dry up, crack or the color to fade.

If the product is not to be used for a long period of time, cover it with a dust cover and disconnect the power plug from the electrical outlet.

Ensure enough space between the chair and surrounding furniture items and wall for unobstructed movements during chair usage. Direct contact between the exterior of the chair with other furniture items and walls will cause abrasive damage to the upholstery.

Clean the product using a dry lint-free cloth

Before cleaning, ensure that the main switch is turned off and the power plug is disconnected from the electrical outlet.

The upholstery of the product is customarily exposed to the natural body oils of users. The main unit structure and fabric can be cleaned thoroughly with a piece of soft, dry cloth. The common micro-fiber cleaning materials or gloves are very well suited for this routine maintenance process. Such materials and gloves are available for sale in most DIY shops.

Do NOT use wet elements for cleaning

The product is made up of electrical components and mechanical parts, which are all very sensitive to moisture. Under no circumstances should they be exposed to any form of water or moisture. If you use water (eg. a wet cloth) to clean the upholstery, the coating may be eroded and the protection for the product will be diminished.

As for the controller, it may result in malfunction if you use a wet cloth to clean.

Do NOT use cleaning solvents

Under no circumstances should you use any cleaning agents, like benzene or thinner to clean the product. This may cause the color of the upholstery to fade.

Do not wash the upholstery using washing machine. This may result in the deterioration of upholstery quality.

Do NOT attempt to repair your product

Under no circumstances should you attempt to repair the product, for safety reason.

If you suspect a malfunction, always call OSIM Service Center for further assistance and information.

Troubleshooting

If you encounter problems with the operation of the product, please check the following points to see if they can be rectified. If the product still malfunctions or does not work, please switch off the product and remove the power plug from the electrical outlet. Contact OSIM Service Center* for servicing.

Do not disassemble or attempt to repair the product yourself. Doing so will void the warranty and OSIM will not be responsible for any subsequent consequences.

Problem	Possible causes/actions
<ul style="list-style-type: none"> • Frictional sound of rollers against backrest. • Motor sound during operation. • Loud sound during kneading, tapping and rolling massage. 	<ul style="list-style-type: none"> • These sounds originate from the internal mechanism within the product during operation. • This may occur during normal usage and is not due to malfunction.
<ul style="list-style-type: none"> • The control panel does not function correctly. 	<ul style="list-style-type: none"> • Check the power plug and ensure that it is securely connected to the electrical outlet. • Ensure that the main power switch is turned 'ON'.
<ul style="list-style-type: none"> • The power adaptor and cord are abnormally hot. 	<ul style="list-style-type: none"> • Stop use the product immediately and contact OSIM Service Center for assistance.
<ul style="list-style-type: none"> • The massage stops midway. 	<ul style="list-style-type: none"> • The auto timer of 15 minutes has lapsed. Press any program button to restart the massage. • If the product fails to restart, turn off the main power switch on the electrical outlet. Turn it on again after 10 seconds. • If the same problem persists, please turn off the main switch, disconnect the power plug from the electrical outlet and contact OSIM Service Center.
<ul style="list-style-type: none"> • The product does not function. 	<ul style="list-style-type: none"> • Ensure that the main switch and the switch on the electrical outlet is turned on. • Ensure that the power plug is firmly connected to the electrical outlet. • Check that the voltage at the electrical outlet is adequate.

Troubleshooting

Problem	Possible causes/actions
<ul style="list-style-type: none">• The massage rollers stop during the massage session.	<ul style="list-style-type: none">• The roller mechanism may be strained when subjected to excessive force.• Do not apply excessive force on the rollers.
<ul style="list-style-type: none">• If you encounter any problems other than the ones stated above, or the same problem persists.	<ul style="list-style-type: none">• Turn off the main switch, disconnect the power plug from the electrical outlet and contact OSIM Service Center* for assistance.

* Please visit us at www.OSIM.com for information on the nearest service center. Product warranty is valid only in the country of purchase.

Specifications

Model name	OSIM uThrone
Model number	OS-8201
Adaptor input	100-240V 50-60Hz
Adaptor output	24V  2.5A (Kindly ensure that the local Alternating Current (AC) voltage corresponds with product specified voltage)
Power consumption	60W
Auto timer	15 minutes
Backrest recline angle	Approx 145 degree
Armrest extension for height	6.5 cm
Seat extension for height	10 cm

Dimensions

Backrest inclined position	68 (L) x 65.5 (W) x 121 (H) cm
Backrest reclined position	138 (L) x 65.5 (W) x 98.5 (H) cm

Weight

Net weight	Approx. 27.5 kg
Gross weight	Approx. 34 kg

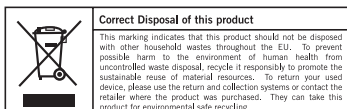

Notes

This device complies with Part 15 of the FCC Rules / Industry Canada licence-exempt RSS standard(s). Operation is subject to the following two conditions: (1) this device may not cause harmful interference, and (2) this device must accept any interference received, including interference that may cause undesired operation.

Le présent appareil est conforme aux CNR d'Industrie Canada applicables aux appareils radio exempts de licence. L'exploitation est autorisée aux deux conditions suivantes : (1) l'appareil ne doit pas produire de brouillage, et (2) l'utilisateur de l'appareil doit accepter tout brouillage radioélectrique subi, même si le brouillage est susceptible d'en compromettre le fonctionnement.

Changes or modifications not expressly approved by the party responsible for compliance could void the user's authority to operate the equipment.

This equipment has been tested and found to comply with the limits for a Class B digital device, pursuant to part 15 of the FCC Rules. These limits are designed to provide reasonable protection against harmful interference in a residential installation. This equipment generates uses and can radiate radio frequency energy and, if not installed and used in accordance with the instructions, may cause harmful interference to radio communications. However, there is no guarantee that interference will not occur in a particular installation. If this equipment does cause harmful interference to radio or television reception, which can be determined by turning the equipment off and on, the user is encouraged to try to correct the interference by one or more of the following measures:

- Reorient or relocate the receiving antenna.
- Increase the separation between the equipment and receiver.
- Connect the equipment into an outlet on a circuit different from that to which the receiver is connected.
- Consult the dealer or an experienced radio/TV technician for help.

Notes

Notes

OS-8201 uThrone

感谢您购买 OSIM uThrone，傲胜电竞天王椅 uThrone。使用前请仔细阅读操作手册，并特别注意安全事项，以便正确操作和使用本产品。

本手册提供使用者安全及有效的操作方式，请在阅读完毕后妥善保管，以便日后参考查询。

目录	安全事项	2
	配件名称与功能	4
	使用前准备	6
	操作方式	9
	产品保养及收纳	12
	故障排除	13
	规格说明	15

产品符合中国无线电发射设备型号标准要求，认可编号可见椅子背部的产品铭牌上。
CMIIT ID: 2020DP7576

重要安全事项说明

使用按摩椅时，请特别注意并遵守下列安全事项：

使用本产品前，请先详阅所有的说明。

危险 — 为降低触电风险：

使用完毕后或清洁按摩椅前，请务必将电源线插头由插座中拔除。

警告 — 为降低失火、灼伤、触电、或是造成他人受伤的风险：

- 1) 无人在旁看管时，请务必将本产品的电源线插头由插座中拔除。此外，闲置不用时，或是装置/拆卸零件前，亦务必将电源线插头由插座中拔除。
- 2) 请务必依照使用手册中所叙述的用途使用本产品。请勿使用非制造商所推荐的零配件。
- 3) 下列状况发生时，切勿使用本产品：电源线或电源线插头损坏或操作不正常。请将按摩椅送回 OSIM 维修服务中心进行检查与维修。
- 4) 请勿拖拉电源线来移动产品或是将电源线当作握把使用。
- 5) 电源线务必和热源保持安全距离。
- 6) 请勿将物体插入或掉落至产品的任何开口处。
- 7) 请勿在室外使用本产品。
- 8) 请勿在使用喷雾产品或充满氧气的场所操作本产品。
- 9) 欲切断电源，请将所有的操作控制关闭后，将电源线插头由插座中拔除。
- 10) 请勿站在本产品上或内。仅限坐在本产品发座内使用。
- 11) 请务必督导及确认孩童未将本产品视为游乐器材使用，以确保其安全。
- 12) 对于8岁及以上的儿童和身体、感官或精神上有缺陷或缺乏经验与知识的人员，倘若其得到负责其安全的人员监护或接受过监护人有关电器使用的指导，并已了解解到可能的危险，则可以使用本电器。
- 13) 儿童不得进行产品清洗或维护。
- 14) 本按摩椅仅能使用产品配套的电源适配器。

请妥善保管此份安全事项说明书

本产品仅适于家用

安全事项

使用环境

- 请勿在高温和/或高湿环境中操作产品。
- 请勿在多尘环境中操作产品。
- 请勿将按摩椅置于电热器、炉具附近，或阳光直射处。
- 使用时，将产品放置在平坦的防滑地板上使用。
- 本产品不可从事商业用途。

安全使用事项

- 使用前，请从身上取下所有配件。
- 当产品上的座套或椅垫已被移除，或内部组件暴露时，请勿使用产品。否则有可能造成伤害或机件故障。
- 请勿在产品上放置重物，以免产品故障或损坏。
- 为防止意外伤害，请勿让儿童及宠物在产品附近玩耍，尤其是椅背后方或椅座之下。
- 不慎将液体倾倒在产品上时，请立即将电源线插头自插座中拔除，以免导致触电。
- 本产品仅能由 OSIM 傲胜维修服务中心修理。使用者请勿自行尝试拆卸或维修。
- 电源线必须始终畅通无阻，请勿扭曲、缠绕，或在其上放置任何重物。
- 电源插座松动时，请勿继续使用本产品。
- 拔除电源插头时，请紧握插头（而非电线），并将其拔出。
- 发生电流中断的状况时请勿使用本产品，应注意避免因电力突然恢复而造成使用者受伤。

- 请勿在用餐前后的一小时内使用本产品。
- 建议每日使用时间请勿超过 30 分钟。
- 穿舒适合身的衣服，避免肌肤裸露的状况进行按摩。
- 当您的身体或手部潮湿时，请勿使用本产品。
- 使用时，请勿将手或脚放在移动机构的路径上，否则有可能导致伤害。
- 如果您感到不适或酒醉，请勿继续使用本产品。
- 用户不应将本产品用于自我诊疗。任何诊疗行为均应由医疗保健单位进行。
- 如果您感到不适、剧烈疼痛或发生任何异常，请立即停用本产品，并咨询医疗保健单位。
- 如果您正接受任何药物治疗或有（但不限于）以下任何一种疾病，请在使用前咨询医疗保健单位。
 - a) 心脏病
 - b) 高血压或低血压
 - c) 怀孕期间或生理期间
 - d) 医疗植入物
 - e) 近期做过手术
 - f) 骨折
 - g) 焦虑症或晕动病

配件名称与功能

主体

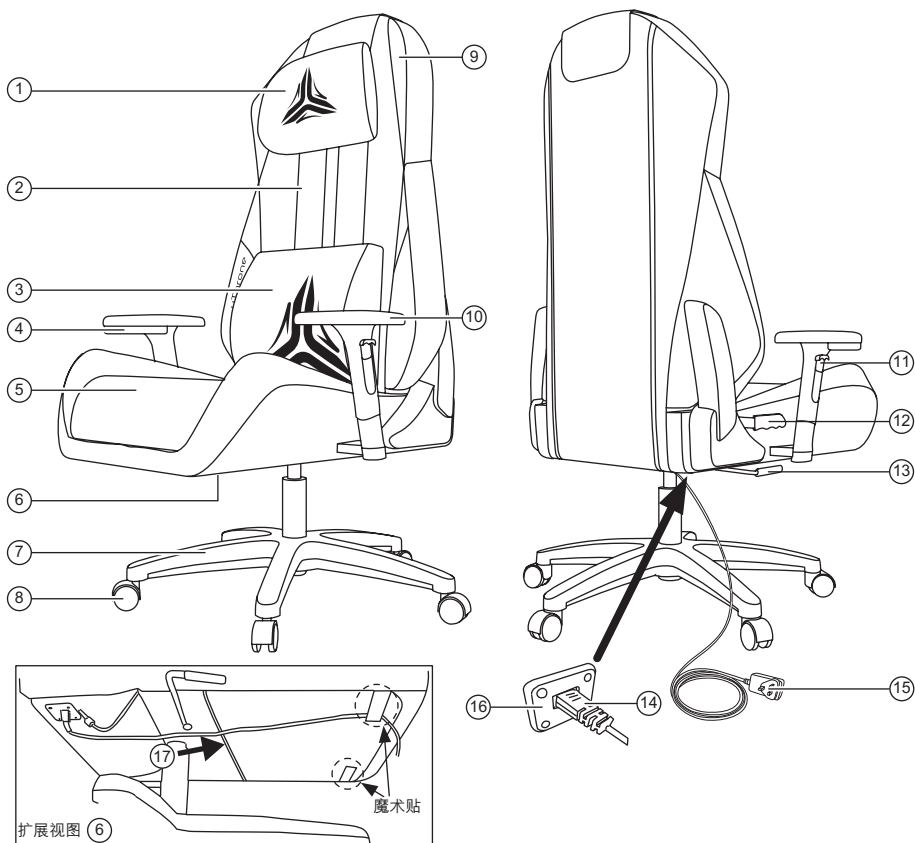

*产品图片仅供说明用途，并不按比例绘制。

1. 枕垫
2. 椅背
3. 椅背垫
4. 滑盖式控制面板
5. 座垫
6. 电线固定带 (椅座下)
7. 脚轮架
8. 脚轮
9. 扬声器 (蓝牙音乐)#

10. 扶手
11. 扶手高度锁具
12. 背靠角度锁定杆
13. 椅座高度锁定杆
14. 适配器插头
15. 电源适配器*
16. 电源插孔
17. 适配器存放袋

* 电源线插头的样式将根据各国的要求而有所不同
搜索并连接到BT (ID: OSIM-xxxxxxx)

配件名称与功能

控制面板

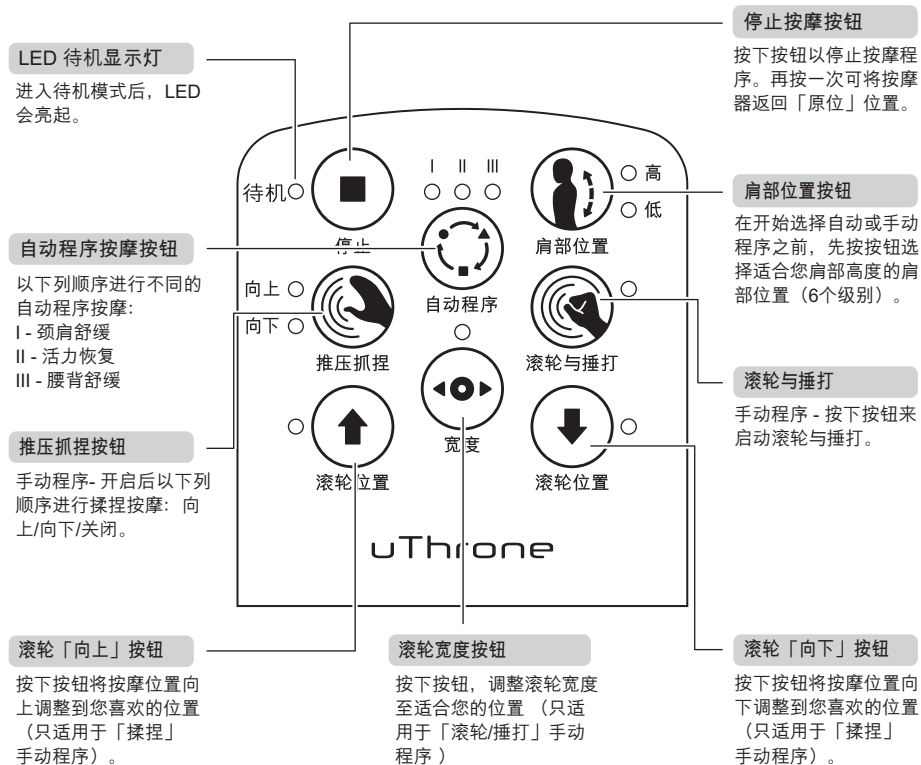

⚠️ 小心

- 请勿坐或将重物堆放在控制面板上。
- 请勿施以不当压力于控制面板上。
- 双手潮湿时，请勿操作控制面板上。
- 请勿用锋利或坚硬的物体操作控制面板，以免造成机件故障。

使用前准备

组装产品

- 拆开纸箱，并依照组装说明书组合配件。
- 使用前请确认靠背升起至完全直立状态。

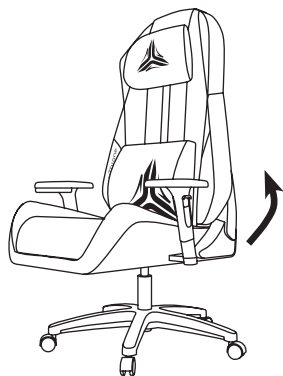

放置椅背垫

- 将椅背垫放在座垫上（如图所示）。

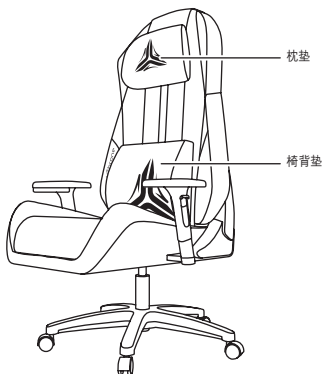

放置枕垫

- 将枕垫放在靠背上端，用背带将其固定（如图所示）。

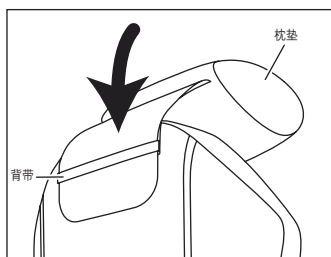

放置产品

- 操作前请先确定产品有 70 厘米以上的空间（如图所示）以便在使用中能够将椅背安全后仰。



使用前准备

开启 / 关闭电源

- 将适配器插头穿过固定带并且插入电源插孔中。
- 将电源适配器插入电源插座中。
- 请利用电源插座开关来开启或关闭产品电源。

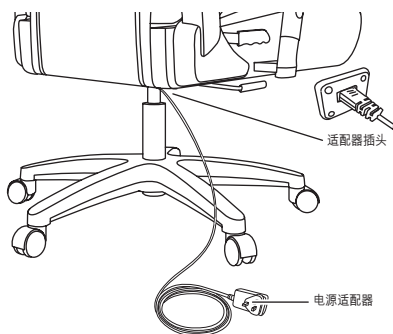

⚠ 小心

- 请确认电源线并未被置于产品座椅下。
- 请注意电源线可能会缠绕或套住座椅下方，请检查及整理电源线以防断电。
- 将电源适配器插入插座前，请确认所有的电源开关（包括总电源开关）都是关闭的状态。

移动产品

产品装有脚轮，方便短距离内移动。

- 将背靠调整至完全直立状态，并将座椅高度降低。
- 关闭主电源，并将电源适配器由插座中拔除。
- 将产品小心地推至所欲摆放的位置（如图所示）。

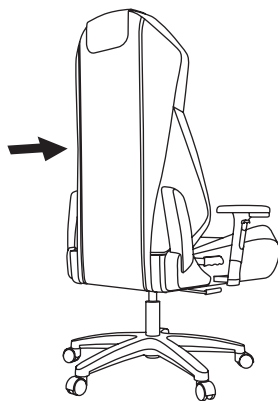

注意

- 产品装有脚轮，操作时请勿移动椅子以避免断电。
- 产品中有人时，请勿移动，以免导致按摩椅翻覆，造成意外及伤害。

使用前准备

调整椅背角度

- 拉起靠背角度锁定杆（如图所示）。
- 向后倾斜上半身至您喜爱的倾斜角度。
- 释放操纵杆以锁定所选位置。

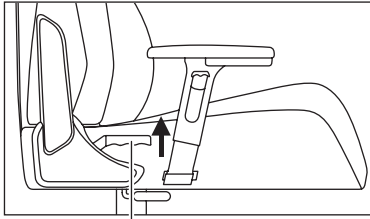

靠背角度锁定杆

调整扶手高度

- 拉起扶手高度锁具（如图所示）。
- 向上或向下滑动扶手至您喜爱的高度。
- 释放操纵杆以锁定所选位置。

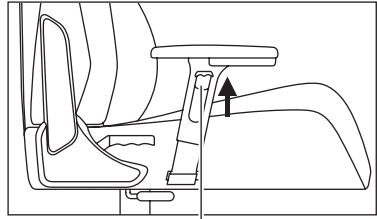

扶手高度锁具

调整椅座高度

- 拉起椅座高度锁定杆（如图所示）。
- 抬起下半身或使用体重来调整您喜爱的坐姿的高度。
- 释放操纵杆以锁定所选位置。

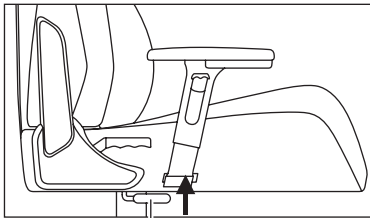

椅座高度锁定杆

⚠️ 小心

- 调整座椅角度前，请确认背靠为完全直立状态。
- 请勿将手指或任何异物置于头靠、背靠、和座椅之间的隙缝当中。
- 调整椅座及背靠角度前，请确保后方已无障碍物。
- 不要站立或蹲在椅子上，任何不恰当使用椅子的行为可能会导致椅子倾倒，或造成伤害。
- 请确保椅子是依照组装说明书正确组装，任何缺少的零组件或组装不当都可能导致椅子不稳定，或造成伤害。

操作方式

自动程序操作

- 打开电源。
- 按一下功能键，按摩机构将从其原始位置（靠背底部）向上移动到使用者的肩膀位置。
- 按下「肩膀位置」按钮，以调整为用户偏好的肩膀位置。肩膀位置有 6 个等级。理想的肩部位置是将上滚轮的底部恰好接触您的上肩表面。默认情况下，滚轮将移至最低肩位置。如果感觉滚轮位置太低，只需按一下按钮，即可将滚轮移动到下一个更高的位置，依此类推。
- 一旦确认肩膀位置。按「自动程序」按钮启动自动程序。
- 用户只需按下相同的「自动编程」按钮，即可在「I / II / III」之间切换自动编程的类型。
- 总按摩时间为 15 分钟。
- 按「停止」按钮结束按摩操作。再次按「停止」按钮，将按摩机构恢复到原始位置。

注意

- 在自动程序操作下，「宽度」；「滚轮位置（上）」；「滚轮位置（下）」将无法操作。
- 用户只需按「推压抓捏」或「滚轮与捶打」按钮即可切换到手动程序。

手动程序操作

- 打开电源。
- 按一下功能键，按摩机构将从其原始位置（靠背底部）向上移动到使用者的肩膀位置。
- 按下「肩膀位置」按钮，以调整为用户偏好的肩膀位置。肩膀位置有 6 个等级。理想的肩部位置是将上滚轮的底部恰好接触您的上肩表面。默认情况下，滚轮将移至最低肩位置。如果感觉滚轮位置太低，只需按一下按钮，即可将滚轮移动到下一个更高的位置，依此类推。
- 「滚轮与捶打」按摩功能操作
 - 按「宽度」按钮调整您喜欢的滚轮宽度以进行按摩。按摩轮的宽度将从窄变宽，然后从宽变窄。
 - 按下「滚轮与捶打」按钮，开始其按摩功能。按摩机构将从上半身移至下半身，然后返回上半身，反之亦然。
- 「揉捏」按摩功能操作
 - 按下「揉捏」按钮开始揉捏按摩。
 - 用户只需切换同一按钮，即可选择其偏好的揉捏动作（向上或向下）。
 - 用户还可以通过仅按「滚轮位置（上）」或「滚轮位置（下）」按钮来进一步选择其偏好的揉捏位置。
- 「滚轮与捶打」和「揉捏」按摩功能可以通过仅按相应的按钮同时操作。
- 总按摩时间为 15 分钟。
- 按「停止」按钮结束按摩操作。再次按「停止」按钮，将按摩机构恢复到原始位置。

注意

- 在手动程序操作下，「滚轮位置（上）」和「（滚轮位置（下）」按钮不适用于「滚轮与捶打」功能。而「宽度」按钮则不适用于「揉捏」按摩功能。

操作方式

功能操作表

按钮	肩部位置	宽度	滚轮位置 (上)	滚轮位置 (下)	停止
自动程序	OK	-	-	-	OK
手动程序 滚轮与捶打 揉捏 (向上或向下)	OK OK	OK -	- OK	- OK	OK OK

操作方式

配对蓝牙功能

- 打开产品电源。
- 通过进入您的移动设备，如手机的蓝牙设置屏幕来打开移动设备上的蓝牙功能。
- 移动设备将显示待配对的可用项目列表。
- 选择指示「OSIM-xxxxxxx」的项目开始配对。
- 配对成功后，扬声器将以一声「哔」来确认。
- 用户现在可以通过产品扬声器上的蓝牙功能来开始播放音乐。
- 如果不使用，请关闭移动设备的蓝牙功能。当结束配对时，扬声器也会以一声「哔」来确认。

产品保养及收纳

产品摆放位置及收纳方式

置放地点周遭的环境因素往往对产品的外观和内部机械装置产生极大影响。切勿将产品摆放于阳光直射或高温处，以及空调出风口处，以免产品材质发生龟裂及褪色等状况。

若长时间不使用产品，请将电源线插头由电源插座中拔除，并覆以防尘罩。

确保椅子与周围家具和墙壁之间有足够的空间，以在使用椅子时保持畅通无阻。椅子的外部与其他家具物品和墙壁之间的直接接触会导致装饰物的磨蚀性损坏。

定期以干布擦拭产品

清洁产品前请先确认总电源开关已关闭，电源线插头确实由电源插座中拔除。

一般而言，产品常接触到使用者身体所产生的天然油脂，所以清洁主体和布套时，使用柔软干布擦拭即可。市面上 DIY 用品店可购得的超细纤维（micro-fiber）清洁用具或手套是极佳选择。

请勿使用液状清洁剂来清洁产品

本产品主要由电子零件和机械组件所构成，潮湿及水气皆会造成不良影响，因此需绝对避免产品接触水气或任何液态。若使用水（如湿布）清洁产品内饰，这可能会导致产品材质褪色。

若使用湿布清洁擦拭控制面板，可能会导致故障。

切勿使用清洁溶剂

无论在任何情况下皆不可使用清洁溶剂清洁产品，以免导致材质褪色。为避免损及椅套材质的品质，请勿使用一般家用洗衣机清洗椅套。

切勿自行修理产品

无论在何种情况下，请勿自行修理产品以免发生危险。若怀疑产品有故障的可能性，请拨打 OSIM 维修服务中心专线电话，寻求进一步协助和相关资讯。

故障排除

若在使用产品时遇到问题，请参考下列几点提示及可能解决方式。若产品仍处于故障状态或无法使用，请关掉电源，将电源线插头由插座中拔除并和 OSIM 维修服务中心* 联络。

使用者请勿自行拆卸或修理产品。自行拆卸或维修而导致产品损坏将造成产品保固失效，OSIM 亦无责任担当该情况所造成的任何后果。

状况	可能原因/处理方式
<ul style="list-style-type: none">滚轮与椅背衬垫发出摩擦杂音。操作中马达声响清晰可闻。进行揉捏、捶打及滚轮按摩时发出巨大声响。	<ul style="list-style-type: none">这些是由于产品机械构造所产生的杂音。这是正常运作时会发生此种状况，并非内部机件故障。
<ul style="list-style-type: none">控制面板无法操作。	<ul style="list-style-type: none">请检查电源线插头，并确认已确实插入插座。请确认电源总开关是在「开启」状态。
<ul style="list-style-type: none">电源线与电源线插头异常发烫。	<ul style="list-style-type: none">请立即停止使用产品并与 OSIM 维修服务中心联络。
<ul style="list-style-type: none">按摩进行中突然中止。	<ul style="list-style-type: none">自动定时 15 分钟已完成。请再次按下任一按摩程序，重新启动按摩。若产品无法启动，请关闭总电源开关约 10 秒钟后，再重新启动。若问题还存在，请关闭总电源开关并将电源线插头由插座中拔除。并请与 OSIM 维修服务中心联络。
<ul style="list-style-type: none">产品无法启动。	<ul style="list-style-type: none">请确认电源总开关与电源线插头开关是在「开启」状态。请确认电源线插头确实插入插座中。请检查电源插座的输出瓦数是否正确。

故障排除

状况	可能原因/处理方式
<ul style="list-style-type: none">按摩进行中，按摩滚轮停止操作。	<ul style="list-style-type: none">过度施加压力而导致按摩滚轮机件结构不堪负荷。请勿施加过多的压力在按摩滚轮上。
<ul style="list-style-type: none">若遇到上列以外的问题，或仍处于故障状态或无法使用。	<ul style="list-style-type: none">关闭位于按摩椅后方的总电源开关，将电源线插头由插座中拔除并和 OSIM 维修服务中心* 联络。

* 有关维修服务中心所在地点，请浏览 www.OSIM.com。
产品保证书仅有效于其购买国家。

规格说明

产品名称	OSIM uThrone 按摩椅（傲胜电竞天王椅 uThrone）
产品型号	OS-8201
电源输入	100-240V 50-60Hz
电源输出	24V  2.5A (请确保电压(交流电)确实符合产品规格需求)
耗电量	60W
自动定时	15分钟
椅背后仰角度	约145度
扶手高度延伸	6.5 厘米
椅座高度延伸	10 厘米
尺寸	
椅背直立	68 (长) x 65.5 (宽) x 121 (高) 厘米
椅背后仰	138 (长) x 65.5 (宽) x 98.5 (高) 厘米
重量	
净重	约 27.5 公斤
毛重	约 34 公斤

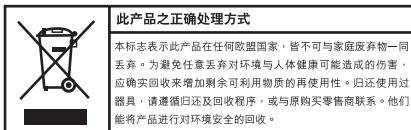

记录

本产品有害物质名称及含量标识如下表

部件名称	有害物质					
	铅 (pb)	汞 (Hg)	镉 (Cd)	六价铬 (Cr ⁺⁶)	多溴联苯 (PBB)	多溴二苯醚 (PBDE)
塑料部件	○	○	○	○	○	○
金属部件	○	○	○	○	○	○
面料与皮革部件	○	○	○	○	○	○
电子元器件	×	○	○	○	○	○
电源线	○	○	○	○	○	○
电机	○	○	○	○	○	○

本表格依据SJ/T 11364的规定编制

- ：表示该有害物质在该部件所有均质材料中的含量均在GB/T26572规定的限量要求以下。
- ×：表示该有害物质至少在该部件的某一均质材料中的含量超出GB/T26572规定的限量要求。（目前行业中无可替代的工艺或材料）

环保使用期限说明

此电子电器产品在说明书所述的使用条件下使用本产品。含有的有害物质或元素不致发生外泄，不致对环境造成污染或对人身、财产造成严重损害的期限为10年。



OS-8201 uThrone

感謝您購買 OSIM uThrone 按摩椅。使用前請仔細閱讀操作手冊，並特別注意安全事項，以便正確操作和使用本產品。

本手冊提供使用者安全及有效的操作方式，請在閱讀完畢後妥善保管，以便日後參考查詢。

目錄	安全事項	2
	配件名稱與功能	4
	使用前準備	6
	操作方式	9
	產品保養及收納	12
	故障排除	13
	規格說明	15

重要安全事項說明

使用按摩椅時，請特別注意並遵守下列安全事項：

使用按摩椅前，請先詳閱所有的說明。

危險 — 為降低觸電風險：

使用完畢後或清潔按摩椅前，請務必將電源線插頭由插座中拔除。

警告 — 為降低失火、灼傷、觸電、或是造成他人受傷的風險：

- 1) 無人在旁看管時，請務必將產品的電源線插頭由電源插座中拔除。此外，閒置不用時，或是裝置/拆卸零件前，亦務必將電源線插頭由電源插座中拔除。
- 2) 請務必依照使用手冊中所敘述的用途使用本產品。請勿使用非製造商所推薦的零配件。
- 3) 下列狀況發生時，切勿使用本產品：電源線或電源線插頭損壞、機件故障或曾掉落水中。請將產品送回 OSIM 維修服務中心進行檢查與維修。
- 4) 請勿拖拉電源線來移動產品或是將電源線當作握把使用。
- 5) 電源線務必和熱源保持安全距離。
- 6) 請勿將物體插入或掉落至產品的任何開口處。
- 7) 請勿在室外使用本產品。
- 8) 請勿在使用噴霧產品時或於氧氣不足的場所操作本產品。
- 9) 欲切斷電源，請將所有的操作控制關閉後，將電源線插頭由電源插座中拔除。
- 10) 不可站在本產品上，必須坐在座位上才能使用本產品。
- 11) 請務必督導及確認孩童未將本產品視為遊樂器材使用，以確保其安全。
- 12) 對於8歲及以上的兒童和身體、感官或精神上有缺陷或缺乏經驗與知識的人員，倘若其得到負責其安全的人員監護或接受過監護人有關電器使用的指導，並已了解到可能的危險，則可以使用本電器。
- 13) 兒童不得進行產品清洗或維護。
- 14) 本按摩椅僅能使用原廠配套的電源供應器。

請妥善保管此份安全事項說明書

本產品僅適於家用

安全事項

使用環境

- 請勿在高溫和/高濕環境中操作產品。
- 請勿在多塵環境中操作產品。
- 請勿將按摩椅置於電熱器、爐具附近，或陽光直射處。
- 使用時，將產品放置在平坦的防滑地板上使用。
- 本產品不可從事商業用途。

安全使用事項

- 使用前，請從身上取下所有配件。
- 當產品上的座套或椅墊已被移除，或內部組件暴露時，請勿使用產品。否則有可能造成傷害或機件故障。
- 請勿在產品上放置重物，以免產品故障或損壞。
- 為防止意外傷害，請勿讓兒童及寵物在產品附近玩耍，尤其是椅背後方或座位下。
- 不慎將液體傾倒在產品上時，請立即將電源線插頭自插座中拔除，以免導致觸電。
- 本產品僅能由 OSIM 傲勝維修服務中心修理。使用者請勿自行嘗試拆卸或維修。
- 電源線必須始終暢通無阻，請勿扭曲、纏繞，或在其上放置任何重物。
- 電源插座鬆動時，請勿繼續使用本產品。
- 拔除電源插頭時，請緊握插頭（而非電線），並將其拔出。
- 發生電流中斷的狀況時請勿使用本產品，應注意避免因電力突然恢復而造成使用者受傷。

- 經型式認證合格之低功率射頻電機，非經許可，公司、商號或使用者均不得擅自變更頻率、加大功率或變更原設計之特性及功能。

- 低功率射頻電機之使用不得影響飛航安全及干擾合法通信；經發現有干擾現象時，應立即停用，並改善至無干擾時，方得繼續使用。

前項合法通信，指依電信法規定作業之無線電通信。低功率射頻電機須忍受合法通信或工業、科學及醫療用電波輻射性電機設備之干擾。

- 請勿在用餐前後的一小時內使用本產品。
- 建議每日使用時間請勿超過30分鐘。
- 穿舒適合身的衣服，避免肌膚裸露的狀況進行按摩。
- 當您的身體或手部潮濕時，請勿使用本產品。
- 使用時，請勿將手或腳放在移動的路徑上，否則有可能導致傷害。
- 如果您感到不適或酒醉，請勿繼續使用本產品。
- 用戶不應將本產品用於自我診療。任何診療行為均應由醫療保健單位進行。
- 如果您感到不適、劇烈疼痛或發生任何異常，請立即停用本產品，並諮詢醫療保健單位。
- 如果您正接受任何藥物治療或有（但不限於）以下任何一種疾病，請在使用前諮詢醫療保健單位。
 - a) 心臟病
 - b) 高血壓或低血壓
 - c) 懷孕期間或生理期間
 - d) 醫療植入物
 - e) 近期做過手術
 - f) 骨折
 - g) 焦慮症或動暈病

配件名稱與功能

主體

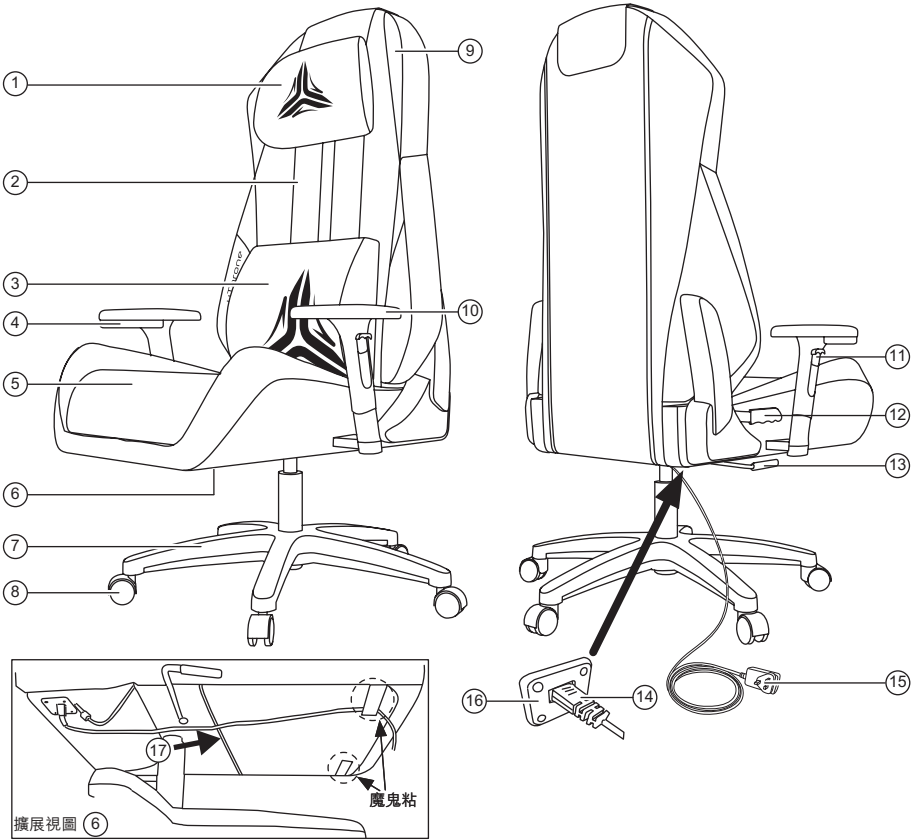

*產品圖片僅供說明用途，並不按比例繪製。

1. 枕墊
2. 椅背
3. 椅背墊
4. 滑蓋式控制面板
5. 座墊
6. 電線固定帶（椅座下）
7. 腳輪架
8. 腳輪
9. 揚聲器（藍牙音樂）#

10. 扶手
11. 扶手高度鎖具
12. 背靠角度鎖定桿
13. 椅座高度鎖定桿
14. 適配器插頭
15. 電源供應器*
16. 電源插孔
17. 供應器存放袋

* 電源線插頭的樣式將根據各國家的要求而有所不同
搜索並連接到BT (ID : OSIM-xxxxxxx)

配件名稱與功能

控制面板

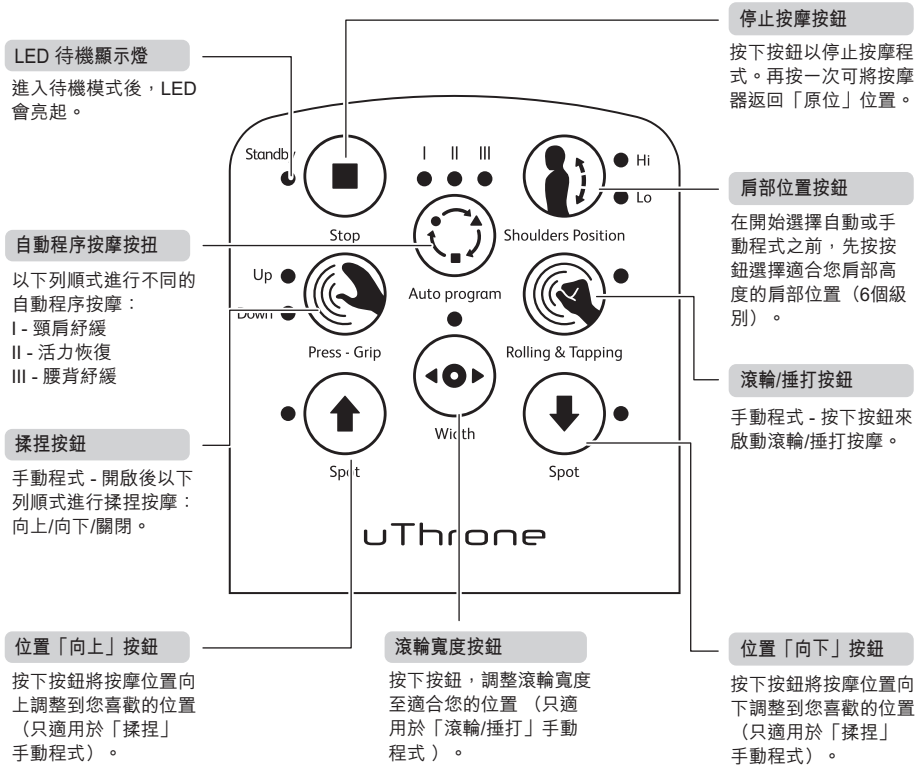

⚠️ 小心

- 請勿坐或將重物堆放在控制面板上。
- 請勿施以不當壓力於控制面板上。
- 雙手潮濕時，請勿操作控制面板上。
- 請勿用鋒利或堅硬的物體操作控制面板，以免造成機件故障。

使用前準備

組裝產品

- 拆開紙箱，並依照組裝說明書組合配件。
- 使用前請確認靠背升起至完全直立狀態。

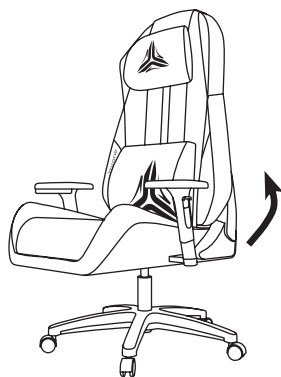

放置椅背墊

- 將椅背墊放在座墊上（如圖所示）。

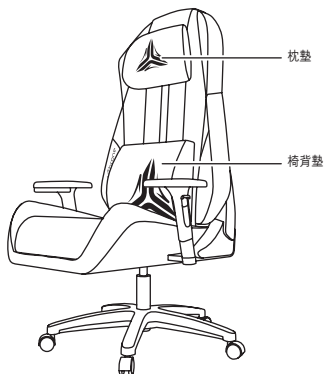

放置枕墊

- 將枕墊放在靠背上端，用背帶將其固定（如圖所示）。

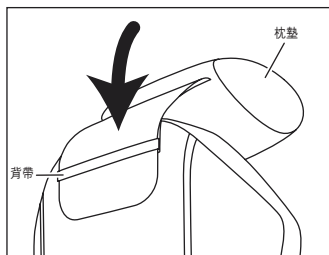

放置產品

- 操作前請先確定產品有 70 公分以上的空間（如圖所示）以便在使用中能夠將椅背安全後仰。

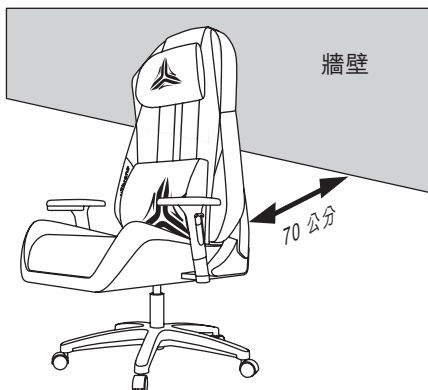

使用前準備

開啟／關閉電源

- 將供應器插頭穿過固定帶並且插入電源插孔中。
- 將電源供應器插入電源插座中。
- 請利用電源插座開關來開啟或關閉產品電源。

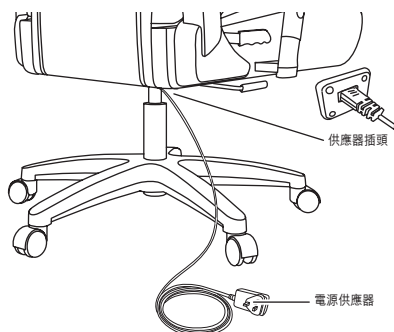

⚠ 小心

- 請確認電源線並未被置於產品座椅下。
- 請注意電源線可能會纏繞或套住座椅下方，請檢查及整理電源線以防斷電。
- 將電源供應器插入插座前，請確認所有的電源開關（包括總電源開關）都是關閉的狀態。

移動產品

產品裝有腳輪，方便短距離內移動。

- 將背靠調整至完全直立狀態，並將座椅高度降低。
- 關閉主電源，並將電源供應器由插座中拔除。
- 將產品小心地推至所欲擺放的位置（如圖所示）。

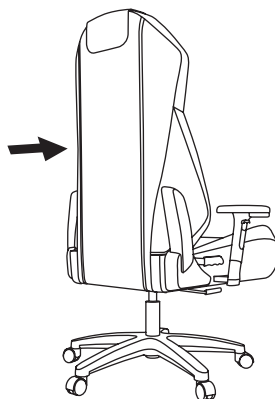

注意

- 產品裝有腳輪，操作時請勿移動椅子以避免斷電。
- 產品中有人時，請勿移動，以免導致按摩椅翻覆，造成意外及傷害。

使用前準備

調整椅背角度

- 拉起靠背角度鎖定桿（如圖所示）。
- 向後傾斜上半身至您喜愛的傾斜角度。
- 釋放操縱桿以鎖定所選位置。

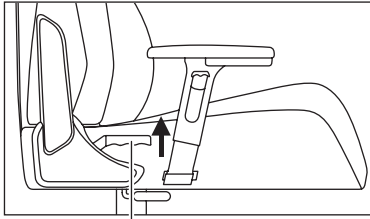

靠背角度鎖定桿

調整扶手高度

- 拉起扶手高度鎖具（如圖所示）。
- 向上或向下滑動扶手至您喜愛的高度。
- 釋放操縱桿以鎖定所選位置。

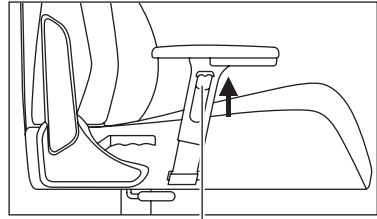

扶手高度鎖具

調整椅座高度

- 拉起椅座高度鎖定桿（如圖所示）。
- 抬起下半身或使用體重來調整您喜愛要的坐姿的高度。
- 釋放操縱桿以鎖定所選位置。

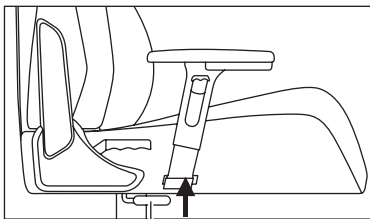

椅座高度鎖定桿

⚠️ 小心

- 調整座椅角度前，請確認背靠為完全直立狀態。
- 請勿將手指或任何異物置於頭靠、背靠、和座椅之間的隙縫當中。
- 調整椅座及背靠角度前，請確保後方已無障礙物。
- 不要站立或蹲在椅子上，任何不恰當使用椅子的行為可能會導致椅子傾倒，或造成傷害。
- 請確保椅子是依照組裝說明書正確組裝，任何缺少的零組件或組裝不當都可能導致椅子不穩定，或造成傷害。

操作方式

自動程式操作

- 打開電源。
- 按一下功能鍵，按摩機構將從其原始位置（靠背底部）向上移動到使用者的肩膀位置。
- 按下「肩膀位置」按鈕，以調整為用戶偏好的肩膀位置。肩膀位置有 6 個等級。理想的肩部位置是將上滾輪的底部恰好接觸您的上肩表面。默認情況下，滾輪將移至最低肩位置。如果感覺滾輪位置太低，只需按一下按鈕，即可將滾輪移動到下一個更高的位置，依此類推。
- 一旦確認肩膀位置。按「自動程式」按鈕啟動自動程式。
- 用戶只需按下相同的「自動編程」按，即可在「I / II / III」之間切換自動編程的類型。
- 總按摩時間為 15 分鐘。
- 按「停止」按鈕結束按摩操作。再次按「停止」按鈕，將按摩機構恢復到原始位置。

注意

- 在自動程序操作下，「寬度」；「滾輪位置（上）」；「滾輪位置（下）」將無法操作。
- 用戶只需按「推壓抓捏」或「滾輪與捶打」按鈕即可切換到手動程式。

手動程式操作

- 打開電源。
- 按一下功能鍵，按摩機構將從其原始位置（靠背底部）向上移動到使用者的肩膀位置。
- 按下「肩膀位置」按鈕，以調整為用戶偏好的肩膀位置。肩膀位置有 6 個等級。理想的肩部位置是將上滾輪的底部恰好接觸您的上肩表面。默認情況下，滾輪將移至最低肩位置。如果感覺滾輪位置太低，只需按一下按鈕，即可將滾輪移動到下一個更高的位置，依此類推。
- 「滾輪與捶打」按摩功能操作
 - 按「寬度」按鈕調整您喜歡的滾輪寬度以進行按摩。按摩輪的寬度將從窄變寬，然後從寬變窄。
 - 按下「滾輪與捶打」按鈕，開始其按摩功能。按摩機構將從上半身移至下半身，然後返回上半身，反之亦然。
- 「揉捏」按摩功能操作
 - 按下「揉捏」按鈕開始揉捏按摩。
 - 用戶只需切換同一按鈕，即可選擇其偏好的揉捏動作（向上或向下）。
 - 用戶還可以通過僅按「滾輪位置（上）」或「滾輪位置（下）」按鈕來進一步選擇其偏好的揉捏位置。
- 「滾輪與捶打」和「揉捏」按摩功能可以通過僅按相應的按鈕同時操作。
- 總按摩時間為 15 分鐘。
- 按「停止」按鈕結束按摩操作。再次按「停止」按鈕，將按摩機構恢復到原始位置。

注意

- 在手動程式操作下，「滾輪位置（上）」和「（滾輪位置（下）」按鈕不適用於「滾輪與捶打」功能。而「寬度」按鈕則不適用於「揉捏」按摩功能。

操作方式

功能操作表

按鈕	肩部位置	寬度	滾輪位置 (上)	滾輪位置 (下)	停止
自動程式	OK	-	-	-	OK
手動程式 滾輪與捶打 揉捏 (向上或向下)	OK	OK	-	-	OK
	OK	-	OK	OK	OK

操作方式

配對藍牙功能

- 打開產品電源。
- 通過進入您的移動設備，如手機的藍牙設置屏幕來打開移動設備上的藍牙功能。
- 移動設備將顯示待配對的可用項目列表。
- 選擇指示「OSIM-xxxxxxx」的項目開始配對。
- 配對成功後，揚聲器將以一聲「嗶」來確認。
- 用戶現在可以通過產品揚聲器上的藍牙功能來開始播放音樂。
- 如果不使用，請關閉移動設備的藍牙功能。當結束配對時，揚聲器也會以一聲「嗶」來確認。

產品保養及收納

產品擺放位置及收納方式

置放地點周遭的環境因素往往對產品的外觀和內部機械裝置產生極大影響。切勿將產品擺放於陽光直射或高溫處，以及空調出風口處，以免產品材質發生龜裂及褪色等狀況。

若長時間不使用產品，請將電源線插頭由電源插座中拔除，並覆以防塵罩。

確保椅子與周圍家具和牆壁之間有足夠的空間，以在使用椅子時保持暢通無阻。椅子的外部與其他家具物品和牆壁之間的直接接觸會導致裝飾物的磨蝕性損壞。

定期以乾布擦拭產品

清潔產品前請先確認總電源開關已關閉，電源線插頭確實由電源插座中拔除。

一般而言，產品常接觸到使用者身體所產生的天然油脂，所以清潔主體和布套時，使用柔軟乾布擦拭即可。市面上 DIY 用品店可購得的超細纖維（micro-fiber）清潔用具或手套是極佳選擇。

請勿使用液狀清潔劑來清潔產品

本產品主要由電子零件和機械組件所構成，潮濕及水氣皆會造成不良影響，因此需絕對避免產品接觸水氣或任何液態。若使用水（如濕布）清潔產品內飾，這可能會導致產品材質褪色。

若使用濕布清潔擦拭控制面板，可能會導致故障。

切勿使用清潔溶劑

無論在任何情況下皆不可使用清潔溶劑清潔產品，以免導致材質褪色。為避免損及椅套材質的品質，請勿使用一般家用洗衣機清洗椅套。

切勿自行修理產品

無論在何種情況下，請勿自行修理產品以免發生危險。若懷疑產品有故障的可能性，請撥打 OSIM 維修服務中心專線電話，尋求進一步協助和相關資訊。

故障排除

若在使用產品時遇到問題，請參考下列幾點提示及可能解決方式。若產品仍處於故障狀態或無法使用，請關掉電源，將電源線插頭由插座中拔除並和 OSIM 維修服務中心* 聯絡。

使用者請勿自行拆卸或修理產品。自行拆卸或維修而導致產品損壞將造成產品保固失效，OSIM 亦無責任擔負該情況所造成的任何後果。

狀況	可能原因/處理方式
<ul style="list-style-type: none">● 滾輪與椅背襯墊發出摩擦雜音。● 操作中馬達聲響清晰可聞。● 進行揉捏,捶打及滾輪按摩時發出巨大聲響。	<ul style="list-style-type: none">● 這些是由於產品機械構造所產生的雜音。● 這是正常運作時會發生此種狀況，並非內部機件故障。
<ul style="list-style-type: none">● 控制面板無法操作。	<ul style="list-style-type: none">● 請檢查電源線插頭，並確認已確實插入插座。● 請確認電源總開關是在「開啟」狀態。
<ul style="list-style-type: none">● 電源線與電源線插頭異常發燙。	<ul style="list-style-type: none">● 請立即停止使用產品並與 OSIM 維修服務中心聯絡。
<ul style="list-style-type: none">● 按摩進行中突然中止。	<ul style="list-style-type: none">● 自動定時 15 分鐘已完成。請再次按下任一個按摩程式，重新啟動按摩。● 若產品無法啟動，請關閉總電源開關約 10 秒鐘後，再重新啟動。● 若問題還存在，請關閉總電源開關並將電源線插頭由插座中拔除。並請與 OSIM 維修服務中心聯絡。
<ul style="list-style-type: none">● 產品無法啟動。	<ul style="list-style-type: none">● 請確認電源總開關與電源線插頭開關是在「開啟」狀態。● 請確認電源線插頭確實插入插座中。● 請檢查電源插座的輸出瓦數是否正確。

故障排除

狀況	可能原因/處理方式
<ul style="list-style-type: none">按摩進行中，按摩滾輪停止操作。	<ul style="list-style-type: none">過度施加壓力而導致按摩滾輪機件結構不堪負荷。請勿施加過多的壓力在按摩滾輪上。
<ul style="list-style-type: none">若遇到上列以外的問題，或仍處於故障狀態或無法使用。	<ul style="list-style-type: none">關閉位於按摩椅後方的總電源開關，將電源線插頭由插座中拔除並和 OSIM 維修服務中心* 聯絡。

* 有關維修服務中心所在地點，請瀏覽 www.OSIM.com。
產品保固服務證書僅有效於其購買國家。

規格說明

產品名稱	OSIM uThrone
產品型號	OS-8201
電源輸入	100-240 伏特 50-60 赫茲
電源輸出	24V $\overline{=}$ 2.5A (請確保電壓 (交流電) 確實符合產品規格需求)
耗電量	60W
自動定時	15分鐘
椅背後仰角度	約145度
扶手高度延伸	6.5 公分
椅座高度延伸	10 公分
尺寸	
椅背直立	68 (長) x 65.5 (寬) x 121 (高) 公分
椅背後仰	138 (長) x 65.5 (寬) x 98.5 (高) 公分
重量	
淨重	約 27.5 公斤
毛重	約 34 公斤

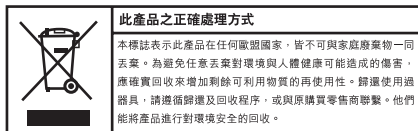

記錄

設備名稱：按摩椅 Equipment Name				型號（型式）：OS-8201 Type designation (Type)		
單元 Unit	限用物質及其化學符號 Restricted substances and its chemical symbols					
	鉛 Lead (Pb)	汞 Mercury (Hg)	鎘 Cadmium (Cd)	六價鉻 Hexavalent chromium (Cr ⁶⁺)	多溴聯苯 Polybrominated biphenyls (PBB)	多溴二苯醚 Polybrominated diphenyl ethers (PBDE)
電路板	○	○	○	○	○	○
電動機	○	○	○	○	○	○
開關	-	○	-	○	○	○
電源線	○	○	○	○	○	○
外殼	○	○	○	○	○	○
<p>備考 1. “○” 係指該項限用物質之百分比含量未超出百分比含量基準值。 Note 1. “○” indicates that the percentage content of the restricted substance does not exceed the percentage of reference value of presence.</p> <p>備考 2. “-” 係指該項限用物質為排除項目。 Note 2. The “-” indicates that the restricted substance corresponds to the exemption.</p>						

